

*Sich rundum wohl fühlen . . .*



Fit und vital  
durch  
Infrarot-  
Tiefenwärme

**THERMOSPA®**

**Zedernholz  
Infrarot Wärme-  
Systeme**

Ausgabe 2007

## Das ist Infrarot-Tiefenwärme ...

Infrarot-Tiefenwärme entsteht durch Energiewellen, die Körperzellen erwärmen ohne dabei gleichzeitig die umgebende Luft aufzuheizen. Infrarot-Tiefenwärme wird seit vielen Jahren für medizinische und therapeutische Zwecke eingesetzt und von Ärzten und Therapeuten als absolut sicher bewertet.

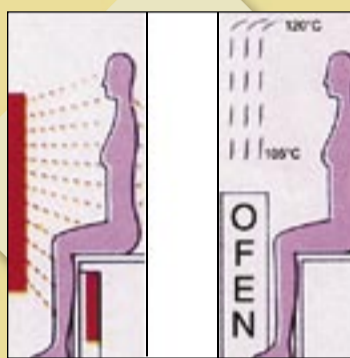

Infrarot  
Wärme-Wellen      Sauna-Ofen

## Alles was Sie brauchen ist eine Steckdose

### So einfach ist die Installation ...

Infrarot-Tiefenwärme führt Giftstoffe ab und verbrennt Fett. In nur 30 Minuten werden 300 bis 500 Kalorien verbraucht. Infrarot-Wärmekabinen passen in jeden Raum, brauchen nur 1,5 m<sup>2</sup> Platz und eine Steckdose für 220-240 Volt. Dank ihrer einfachen Installation, dem schnellen, unkomplizierten Betrieb und dem niedrigen Stromverbrauch sind Infrarot-Wärmekabinen die ideale Alternative zur herkömmlichen Sauna.

### ... und so einfach die Benützung

Nach einer Vorwärmzeit von 5 Minuten ist die Kabine betriebsbereit. Empfohlen wird eine Behandlungsdauer von 30 Minuten bei einer angenehmen Lufttemperatur von 40-60 Grad Celsius. Nach dem heftigen Schwitzen genügt eine warme Dusche - und Sie fühlen sich wie neu geboren.

## ... und das kann Infrarot-Tiefenwärme

### Das Schwitzen verdoppeln

Infrarot-Tiefenwärme bewirkt ein natürliches, gesundes Schwitzen und damit eine sanfte, tiefdringende Reinigung von innen nach aussen. Gegenüber der herkömmlichen finnischen Sauna wird das Schweissvolumen mehr als verdoppelt.

### Die Haut entgiften

Analysen zeigen, dass beim Schwitzen in Infrarot-Wärmekabinen der Schweiss nebst 80-85% Wasser auch 15-20% Nicht-Wasser-Anteile enthält, darunter Fett, Cholesterin, im Fett gelöste Giftstoffe und Schwermetalle sowie Säuren.

### Die Widerstandskraft aktivieren

Wenn Glieder und Rücken schmerzen oder eine Grippe zu schaffen macht, aktiviert die Infrarot-Tiefenwärme die Widerstandskraft des Körpers.

### Die Verletzungsgefahr verkleinern

Mit Infrarot-Tiefenwärme können die Muskeln vor dem sportlichen Einsatz aufgewärmt werden. Dabei wird die Dehnbarkeit von Muskeln, Sehnen und Bändern vergrößert und die Verletzungsgefahr gleichzeitig reduziert. In Verletzungspausen hilft Infrarot-Tiefenwärme die Kondition der Muskeln in Form zu halten.



### Altersbeschwerden vorbeugen

Infrarot-Tiefenwärme bietet eine wertvolle Unterstützung in der Gesundheitsvorsorge und eine willkommene Erleichterung bei vielen Altersbeschwerden.

Der Körper wird widerstands- und leistungsfähiger.

### Die Schönheit fördern

Infrarot-Tiefenwärme wirkt intensiv auf die Anregung der Hautdurchblutung und damit auf den natürlichen Reinigungsprozess der Haut. Die Haut wird frei von Verunreinigungen und toten Zellen. Rauhe Stellen verschwinden, und gleichzeitig wird die Hautstruktur verbessert und gestärkt. Jugendlich sanfte Haut entsteht.

### Cellulite bekämpfen

Infrarot-Tiefenwärme befreit beim Schwitzen den Körper von unerwünschten Reststoffen, die zusammen mit Fett und Wasser verantwortlich für die Bildung von Cellulite sind.

### Das Abnehmen erleichtern

Infrarot-Tiefenwärme führt Giftstoffe ab und verbrennt Fett. In nur 30 Minuten werden 300 bis 500 Kalorien verbraucht.

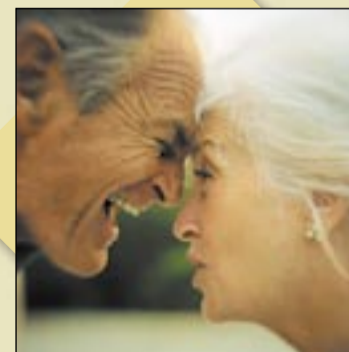



## Infrarot-Wärmekabinen - die gesunde Alternative zur Sauna

### Informationen zum Zedernholz

Die langsam wachsende, majestätische Kanadische Zeder ist heimisch in den Wäldern der gemässigten Küstenzone und in Plantagen im Innern British Columbias (Kanada). Sie ist seit jeher von Mythos und Legenden umgeben. Früher einmal hiess dieser riesige Baum „Arbor vitae“, der Lebensbaum. Das war in den Zeiten, als die Westküsten-Indianer sie im täglichen Leben für die Herstellung von Bekleidung, Körben, Häusern und Booten nutzten. Das leichte Holz der Kanadischen Zeder ist stabil und trocknet schnell. Durch seine spezifische Zellstruktur hat es sehr gute Isoliereigenschaften. Es ist frei von Harz und besitzt eine für „Wohnholz“ hervorragend geeignete Oberfläche: glatt, gleichmässig fein gemasert und angenehm würzig im Aroma.



Modell IS 150 Eck

#### Modell IS 120 Eck

- für 1-2 Personen
- Grösse: (BxTxH) 120 x 120 x 185 cm
- 1650 Watt, 230 Volt, 10 A

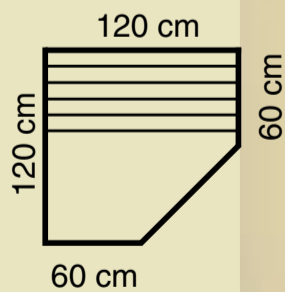

#### Modell IS 135 Eck

- für 2 Personen
- Grösse: (BxTxH) 135 x 135 x 185 cm
- 2150 Watt, 230 Volt,

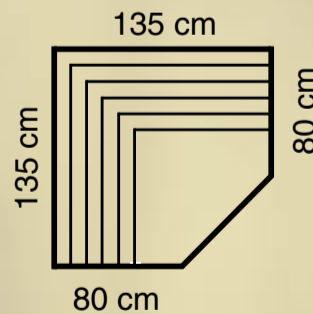

#### Modell IS 150 Eck (siehe Bild)

- für 3 Personen
- Grösse: (BxTxH) 150 x 150 x 185 cm
- 2150 Watt, 230 Volt, 10 A

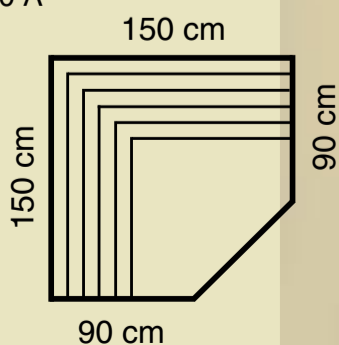

#### Modell IS 160 Eck

- für 3 Personen
- Grösse: (BxTxH) 150 x 150 x 185 cm
- 2150 Watt, 230 Volt, 10 A

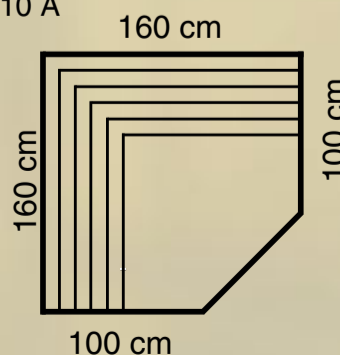

**THERMOSPA®**

Die Augenweide:  
Kabinen mit  
Schrägeinstieg

